



MADE IN ITALY

GRUPPO FILTRANTE  
"FBC"



**GRUPPO FILTRANTE  
"FBC"**

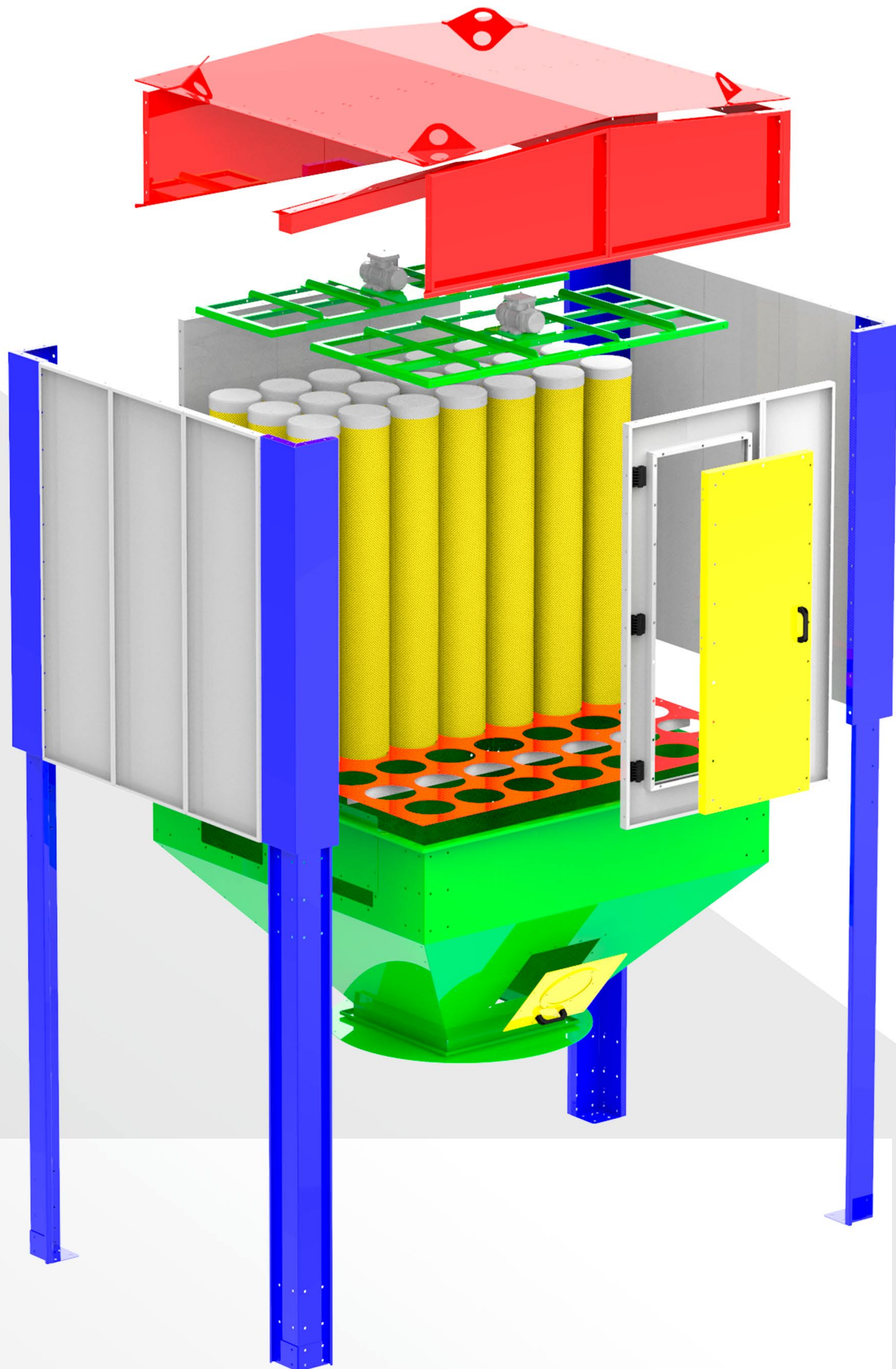

## SPECIFICHE "FBC"

### CARATTERISTICHE

I gruppi filtranti sovrabicchettatrici della serie FBC sono stati specificatamente progettati per la filtrazione e la raccolta di polvere derivante da macchine per la lavorazione del legno. Il filtro può essere usato anche per la filtrazione e la raccolta di materiali inerti quali graniglie, sabbie, ossidi di metalli, carbonato di calcio ecc... La struttura è composta da elementi componibili in lamiera zincata di adeguato spessore, laserata e/o punzonata e pressopiegata. Uno o più portelli consentono l'accesso all'interno del filtro per le operazioni di manutenzione. Il tetto è realizzato a pendenza, evitando il ristagno di depositi di acqua, come nei comuni filtri installati all'esterno e non protetti dagli agenti atmosferici. La separazione della polvere dall'aria avviene a mezzo maniche filtranti in cotone tubolare tramato da 350 g/m<sup>2</sup> con aggancio snap-ring. La pulizia automatica di queste è realizzata con elettrovibratori montati su telai indipendenti ai quali le maniche filtranti sono agganciate.

### TECHNICAL FEATURES

The filtering groups over briquetting machines of range FBC have been specifically designed for the filtration and collection of dust from woodworking machines. The filter can be used also for filtering and collecting inert materials such as grits, sands, metal oxides, calcium carbonate etc. The structure is composed by modular elements made of galvanized sheet with suitable thickness, lasered and/or stamped and press-formed. One or more doors allow the access to the inner part of the filter for maintenance operations. The roof is designed with slope to avoid the stagnation of water deposits, like for common filters mounted outside and not protected from atmospheric agents. The separation of dust from air is done by means of filtering sleeves made of 350 g/m<sup>2</sup> tubular woven cotton with snap ring coupling. The automatic cleaning of the sleeves is carried out through electric vibrators mounted on independent frames to which the filtering sleeves are fastened.

### DOTAZIONE

La parte inferiore del gruppo filtrante è costituita da una tramoggia imbullonata completa di disco Ø1000 mm per collegamento a bricchettatrice. La polvere abbattuta scivolerà sui fianchi inclinati della tramoggia per poi cadere nella virola di contenimento della bricchettatrice. L'entrata della corrente gassosa può essere posizionata indifferentemente sulla fascia dx o sx della tramoggia del gruppo filtrante. Il filtro viene fornito senza elettroventilatore da scegliersi in base al tipo di applicazione e comunque soltanto per impianti in pressione. Il filtro viene consegnato completamente smontato per facilitarne il trasporto, completo di bulloneria necessaria per il montaggio e corredato di manuale di uso e manutenzione.

### STANDARD EQUIPMENT

The lower part of the filtering group is composed by a bolted hopper equipped with a Ø1000 mm disc for the connection to the briquetting machine. The suppressed dust will slide on the sloped sides of the hopper and then will fall in the containment ferrule of the briquetting machine. The inlet of the gas stream can be positioned equally on the right or on the left band of the hopper of the filtering group. The filter is supplied without electric fan, which has to be chosen according to the type of application and in any case only for systems working under pressure. The filter is supplied completely disassembled to be transported easily, fully equipped with nuts and bolts needed for installation together with operation and maintenance manual.

### DATI TECNICI - TECHNICAL DETAILS

	Larghezza mm	Lunghezza mm	Altezza mm	Ø maniche mm	Lunghezza maniche mm	N. maniche	Superficie filtrante mq	Velocità attraversamento m/s	Portata mc/h	Ø camino mm	Ø ingresso mm
	Width mm	Length mm	Height mm	Sleeve Ø mm	Sleeve length mm	No. sleeve	Filtering surface m <sup>2</sup>	Cross speed m/s	Flow rate m <sup>3</sup> /h	Stack Ø mm	Inlet Ø mm
FBC 49/18	1815	1815	4173	200	1800	49	55	0,04	7900	500	350
FBC 49/22	1815	1815	4573	200	2200	49	68	0,04	9800	550	400
FBC 64/18	2115	2115	4500	200	1800	64	72	0,04	10300	580	420
FBC 64/22	2115	2115	4900	200	2200	64	88	0,04	12700	650	450
FBC 100/18	2515	2515	4700	200	1800	100	113	0,04	16300	750	520
FBC 100/22	2515	2515	5100	200	2200	100	138	0,04	19900	800	580
FBC 144/18	3060	3060	4960	200	1800	144	163	0,04	23500	900	650
FBC 144/22	3060	3060	5360	200	2200	144	199	0,04	28700	950	700

MADE IN ITALY

